



भारत सरकार

Government of India



राजू देवी

Raju Devi

पति : चंद्र मोहन प्रजापत

Husband : Chandra Mohan Prajapat

जन्म तिथि DOB : 01/01/1996

महिला / Female



2319 8312 2122

मेरा आधार, मेरी पहचान



Unique Identification Authority of India

पता:

W/O चंद्र मोहन प्रजापत, देवरा का
बास, वीपीओ बस्सी, तहसील बस्सी,
बस्सी, जयपुर, बस्सी, राजस्थान,
303301

Address:

W/O Chandra Mohan Prajapat,
DEVRA KA BAS, VPO BASSI,
TEHSIL BASSI, Bassi, Jaipur,
Bassi, Rajasthan, 303301

2319 8312 2122



1947



help@uidai.gov.in



www.uidai.gov.in



भारत निर्वाचन आयोग

ELECTION COMMISSION OF INDIA

भारतवासी फोटो पहचान पत्र - ELECTOR PHOTO IDENTITY CARD



WHA1243955



नाम: राजू देवी

NAME: RAJU DEVI

पति का नाम: चन्द्र मोहन

HUSBAND'S NAME: CHANDRA MOHAN

लिंग / Sex : स्त्री / FEMALE

जन्मतिथि / आयु : 01-01-1996 / 22 Years
Date of Birth / Age

पता : म.क.1430, देवरा का बास, बस्सी, गाव-बस्सी,
तहसील-बस्सी, जिला-जयपुर-303301 (राजस्थान)

Address : HNo.1430, DEVRA KA BAS BASSI, VILL-Bassi,
TEH-BASSI, DIST-Jalpur-303301 (Rajasthan)

Date : 01/10/2018

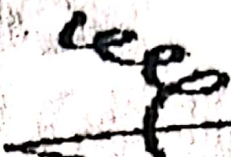
निर्वाचक रजिस्ट्रेशन अधिकारी
Electoral Registration Officer

विधानसभा निर्वाचन क्षेत्र संख्या और नाम: 057-बस्सी
ASSEMBLY CONSTITUENCY NO. & NAME: 057 - BASSI

भाग संख्या और नाम : 45 - बस्सी
PART NO. AND NAME : 45 - BASSI

नोट / Note:

1. इस मतदाता फोटो पहचान पत्र को धारण करने मात्र से यह कोई गारंटी नहीं है कि आपका नाम निर्वाचक नामावली में लिखा है। कृपया अपना नाम प्रत्येक चुनाव से पहले वर्तमान निर्वाचक नामावली में जाँच लें।

Mere possession of Elector Photo Identity card is no guarantee of name being present in electoral rolls. Please check your name in the current electoral rolls before every election.

2. इस कार्ड में उल्लिखित जन्मतिथि को निर्वाचक नामावली में संशोधन के अलावा अन्य किसी भी स्थिति में आयु या जन्मतिथि के प्रमाण के रूप में नहीं माना जायेगा।

Date of birth mentioned in this card shall not be treated as a proof of age or date of birth for any purpose other than registration in electoral rolls.

Mr. Chandra Mohan Prajapat
DEVRA KA BAS Jaipur
Bassi
JAIPUR 303301
RAJASTHAN India

JOINT HOLDERS :

Nomination : Raju Devi
Statement From: 14/01/19

To: 30/09/20

Account Branch : Bassi
Address : Khasra No.1070 & 1071
Khadi Gram Udyog Sadan Vikas Samiti

City : Bassi 303301
State : RAJASTHAN
Phone no. :
RTGS/NEFT IFSC : AUBL0002212 MICR: 303765015
Email : nomail@aubank.in
CD Limit : 0.00 Currency : INR
Cust ID : 24292114 Pr.Code : 20101 Br.Code : 2212

Account No : 1911221224906841 OTHER
A/C Open Date : 13/11/2019
Account Status : Regular

Txn Date	Transaction Description	Cheque No	Value Date	Debit Amount	Credit Amount	Running Balance
14/11/19	24292114/CHANDRA MOHAN PRAJAPAT BASSI		14/11/19	2,179.00	6,000.00	6,000.00
14/11/19	FT -7100491416/R70700912 DR - 1721234213937362 - ADITYA BIRLA HEALTH INSURANCE CO LIMITED		14/11/19			3,821.00
14/11/19	CASH DEP BASSI		14/11/19		7,500.00	11,321.00
27/11/19	DEBIT CARD FEE FY19'20 XX1667		27/11/19	177.00		11,144.00
28/11/19	CASH DEP BASSI		28/11/19		13,500.00	24,644.00
01/12/19	MONTHLY INTEREST PAYOUT		30/11/19		32.00	24,676.00
10/12/19	NDA-1667-S1ANRR15 -BASSI JAIPUR RJIN	934413005035	10/12/19	8,500.00		16,176.00
01/01/20	MONTHLY INTEREST PAYOUT		31/12/19		79.00	16,255.00
02/01/20	NDA-1667-S1ANRR15 -BASSI JAIPUR RJIN	000213031434	02/01/20	10,000.00		6,255.00
02/01/20	VDE-1667-999999999 -CNE97 COMMUNICATIONS LIMINOIDA IN	000209512535	02/01/20	1,500.00		4,755.00
16/01/20	CASH DEP BASSI		16/01/20		27,000.00	31,755.00
18/01/20	CHQ PAID - BASSI	000000000010	18/01/20	28,000.00		3,755.00
22/01/20	CASH DEP BASSI		22/01/20		11,500.00	15,255.00
01/02/20	MONTHLY INTEREST PAYOUT		31/01/20		43.00	15,298.00
03/02/20	CASH DEP BASSI		03/02/20		50,000.00	65,298.00
18/02/20	CHQ PAID - BASSI	000000000008	18/02/20	62,000.00		3,298.00
01/03/20	MONTHLY INTEREST PAYOUT		29/02/20		143.00	3,441.00
01/03/20	ATM-1667-ABNRJ087 -KHADI GRAM UDYOG SADAN BASSI RJIN	7357	01/03/20	1,500.00		1,941.00
19/03/20	NDA-1667-S1ANRR15 -BASSI JAIPUR RJIN	007918031318	19/03/20	1,500.00		441.00
01/04/20	MONTHLY INTEREST PAYOUT		31/03/20		6.00	447.00
29/04/20	SMS ALERT CHARGE JAN20_MAR20		29/04/20	18.00		429.00
01/05/20	MONTHLY INTEREST PAYOUT		30/04/20		2.00	431.00
01/06/20	MONTHLY INTEREST PAYOUT		31/05/20		2.00	433.00
01/07/20	MONTHLY INTEREST PAYOUT		30/06/20		1.00	434.00
03/07/20	PAYMENT GOLD24525 TO 1911221224906841	46379	03/07/20	33,000.00	34,115.00	34,549.00
08/07/20	CHQ PAID - BASSI	0000000000001	08/07/20	1,000.00		1,549.00
11/07/20	AEOWDLO19312976336 JAIPUR_CENTR		11/07/20		40,000.00	40,549.00
21/07/20	CASH DEP BASSI		21/07/20			40,549.00
23/07/20	AEOWDLO20511303142 JAIPUR_CENTR		23/07/20	10,000.00		30,549.00

Generation Date : 01-Oct-20 15:06

Generated by : 173006

Requesting Branch Code : 2212

CONTINUE

23/07/20	AEOWDLO20511303142 JAIPUR_CENTR	42592	23/07/20		10,000.00	40,549.00
24/07/20	NDA-1667-S1CNF846 -SARPAF COLONY BASSI	020611007375	24/07/20	10,000.00		30,549.00
25/07/20	DISJAIPUR RJIN NDA-1667-31039008 -SEBJ BASSI	020707017004	25/07/20	5,000.00		25,549.00
29/07/20	SMS ALERT CHARGES APR20_JUNE20		29/07/20		18.00	25,531.00
01/08/20	MONTHLY INTEREST PAYOUT		31/07/20		56.00	25,587.00
02/08/20	NDA-1667-S1CNF846 -SARPAF COLONY BASSI	021510008590	02/08/20	2,500.00		23,087.00

04/08/20	DISJAIPUR RJM		03/08/20	467.00		22,620.00
04/08/20	900100121065216 DRAWDOWN FROM CASA.		04/08/20		1,000.00	23,620.00
05/08/20	CASH DEF BASSI	YBLA7rd449eba8	05/08/20	100.00		23,520.00
05/08/20	UPI/DR/021815101449/NEERAJ JOSHI/PYTM/917891538477/PAYMENT FROM PHONEPE JAIPUR_CENTR				108.00	23,628.00
05/08/20	UPI/CR/02184232920/NEERAJ JOSHI/PYTM/917891538477/PAYMENT FROM PHONEPE JAIPUR_CENTR	YBL388tbbf2b6c	05/08/20			23,628.00
06/08/20	NDA-1667-31039008 -SRBJ BASSI		021915023219	06/08/20	10,000.00	13,628.00
07/08/20	UPI/DR/022028921181/PHONEPE/YESB/00226110000025/PAYMENT FOR CATEGORY ID MOBILE	YBL4e5d57c6fa7		07/08/20	149.00	13,479.00
07/08/20	UPI/DR/022076885842/KRISHAN KUMAR PRJAPTA/BARB/32710100013858/PAYMENT FROM PHONEPE JAIPUR_CENTR	YBLA3dd3f07fa8		07/08/20	500.00	12,979.00
09/08/20	UPI/DR/022211305020/SIYARAM GODARA/PYTM/918769509733/PAYMENT FROM PHONEPE JAIPUR_CENTR	YBL58c8f6a2692		09/08/20	1,000.00	11,979.00
09/08/20	UPI/DR/022233983172/KRISHAN KUMAR PRJAPTA/BARB/32710100013858/PAYMENT FROM PHONEPE JAIPUR_CENTR	YBL6e5e635dfdd		09/08/20	250.00	11,729.00
09/08/20	UPI/DR/022236753663/KRISHAN KUMAR PRJAPTA/BARB/32710100013858/PAYMENT FROM PHONEPE JAIPUR_CENTR	YBL24nd4916921		09/08/20	1,000.00	10,729.00
09/08/20	UPI/DR/022230350454/SURESH SAINI/CNBR/4851101001890/PAYMENT FROM PHONEPE JAIPUR_CENTR	YBL38d853482b6		09/08/20	1,000.00	9,729.00
10/08/20	UPI/CR/022364939877/SIYARAM GODARA/PYTM/918769509733/PAYMENT FROM PHONEPE JAIPUR_CENTR	YBL5ca9ac762dc		10/08/20	1,000.00	10,729.00
10/08/20	UPI/DR/02236074508/SHANKAR LAL SHARMA/IDFB/10056654353/PAYMENT FROM PHONEPE JAIPUR_CENTR	YBL8d0ee25d588		10/08/20	9,700.00	1,029.00
11/08/20	UPI/CR/022420665611/MOHAN LAL SHARMA/BARB/32710100013295/PAYMENT FROM PHONEPE JAIPUR_CENTR	YBL7cb088e02fa		11/08/20	5,500.00	6,529.00
12/08/20	UPI/CR/022512413056/SHRI KRISHN JAIPUR/9782282805/PAYMENT FROM PHONEPE JAIPUR_CENTR	YBL8ec866ee6016		12/08/20	500.00	7,029.00
12/08/20	UPI/CR/022536941000/NEERAJ JOSHI/HDFC/50100330710122/PAYMENT FROM PHONEPE JAIPUR_CENTR	YBL94bf8ed4e04		12/08/20	600.00	7,629.00
12/08/20	UPI/CR/022576740117/KRISHAN KUMAR PRJAPTA/BARB/32710100013858/PAYMENT FROM PHONEPE JAIPUR_CENTR	YBLAld4d63612d		12/08/20	1,000.00	8,629.00
Generation Date : 01-Oct-20 15:06				Generated by : 173006		Requesting Branch Code : 2212
CONTINUE						
Page No . : 3						
13/08/20	UPI/DR/022613596229/HARINARAYAN KHARWAL S O RAM	YBLfa593c8ea00	13/08/20	200.00		8,429.00
14/08/20	UPI/DR/02272818920/SIYARAM GODARA/PYTM/918769509733/PAYMENT FROM PHONEPE JAIPUR_CENTR	YBL19ad1a4542c	14/08/20	500.00		7,929.00
14/08/20	UPI/DR/022736533834/KRISHAN KUMAR PRJAPTA/BARB/32710100013858/PAYMENT FROM PHONEPE JAIPUR_CENTR	YBL4518a4d0a23	14/08/20	700.00		7,229.00
15/08/20	UPI/DR/022836376436/PHONEPE/YESB/00226110000025/PAYMENT FOR CATEGORY ID MOBILE	YBL8c05e426553	15/08/20	199.00		7,030.00
15/08/20	UPI/CR/022817164159/KRISHAN KUMAR PRJAPTA/BARB/32710100013858/PAYMENT FROM PHONEPE JAIPUR_CENTR	YBLcde04c37645	15/08/20		1,000.00	8,030.00
16/08/20	UPI/DR/022957408975/KRISHAN KUMAR PRJAPTA/BARB/32710100013858/PAYMENT FROM PHONEPE JAIPUR_CENTR	YBL7ec308f31ff	16/08/20	1,500.00		6,530.00

20/08/20	NDA-1667-SIANRR15 -BASSI JAIPUR RJIN	023318017523	20/08/20	500.00		6,039.00
22/08/20	UPI/DR/023532985768/KRISHAN KUMAR FRAPTA/BARB/32718100013858/PAYMENT FROM PHONEPE JAIPUR_CENTR	YBLba2204431f6f	22/08/20	2,000.00		4,030.00
27/08/20	UPI/CR/024674-53949/MAHENDRA KUMAR CHOUHARY SO LALLU LAL JA/BARB/32718100010205/PAYMENT FROM CASH DEP BASSI	YBLfl163843e0e	27/08/20		566.90	4,596.90
29/08/20	UPI/DR/024312034225/HARINARAYAN KHARWAL S D RAM	YBLa4094b8f604	29/08/20	3,000.00	18,000.00	22,530.00
30/08/20			30/08/20			19,539.00
31/08/20	KANAN BARR/32718100004771/PAYMENT FROM UPI/DR/024436241211/RAKESH KUMAR MEENA/SBIN/0000000105268083/PAYMENT FROM PHONEPE JAIPUR_CENTR	YBL6f6947fe531	31/08/20	50.00		19,489.00
01/09/20	MONTHLY INTEREST PAYOUT CASH DEP BASSI		31/08/20		37.00	19,517.00
01/09/20	GOLD LOAN FORECLOSURE 9001090121065216	444f4	01/09/20		50,000.00	69,517.00
02/09/20	UPI/DR/024627189860/KISHAN SAINI/BARB/32718100003965/PAYMENT FROM PHONEPE JAIPUR_CENTR	YBL719a540b705	02/09/20	10,000.00		33,463.00
02/09/20	UPI/DR/024634071122/KRISHAN KUMAR FRAPTA/BARB/32718100013858/PAYMENT FROM PHONEPE JAIPUR_CENTR	YBL9a080a1507c	02/09/20	500.00		23,163.00
04/09/20	UPI/DR/024821453131/PHONEPE/YESB/0022611 00000025/PAYMENT FOR CATEGORY ID MOBILE JAIPUR_CENTR	YBL7bdda6a0cca	04/09/20	149.00		23,014.00
04/09/20	NDA-1667-S1CN2340 -SARRAF COLONY BASSI DISJAIPUR RJIN	024817005362	04/09/20	10,000.00		13,014.00
04/09/20	NDA-1667-S1CN2340 -SARRAF COLONY BASSI DISJAIPUR RJIN	024817005363	04/09/20	10,000.00		3,014.00
04/09/20	NDA-1667-S1CN2340 -SARRAF COLONY BASSI DISJAIPUR RJIN	024817005364	04/09/20	2,000.00		1,014.00
06/09/20	UPI/DR/025214376293/PHONEPE/YESB/0022611 00000025/PAYMENT FOR CATEGORY ID MOBILE JAIPUR_CENTR	YBLedd2a8c7cb1	06/09/20	149.00		865.00
08/09/20	UPI/DR/025214285712/PHONEPE/YESB/0022611	YBLb23df8fb5f4	08/09/20	149.00		716.00

Generation Date : 01-Oct-20 15:06 Generated by : 173006 Requesting Branch Code : 2212

CONTINUE

Page No. : 4

10/09/20	00000025/PAYMENT FOR CATEGORY ID MOBILE JAIPUR_CENTR		10/09/20	20.00		696.00
10/09/20	UPI/DR/025418510372/AJAY GAJAK BANDAR/PYTM/19744201000007/PAYMENT FROM PHONEPE JAIPUR_CENTR	YBLbc0acb3a4f4	10/09/20	500.00		196.00
11/09/20	UPI/DR/025411176019/PANCHOLI FILLING STN HFCL/PYTM/19744201000007/PAYMENT FROM PHONEPE JAIPUR_CENTR	YBL6322be4b546	11/09/20		12,000.00	12,196.00
11/09/20	CASH DEP BASSI		11/09/20	12,000.00		196.00
11/09/20	UPI/DR/02540883229/JAHEER KHAN MANSURI/PYTM/919672530347/PAYMENT FROM PHONEPE JAIPUR_CENTR	YBL3063639b8b5	11/09/20			
12/09/20	UPI/DR/025612734762/DEENDAYAL PRAJAPAT/BARB/32718100003701/PAYMENT FROM PHONEPE JAIPUR_CENTR	YBL2eff7fdf2f2	12/09/20	10.00		186.00
14/09/20	UPI/CR/025854004610/GOPAL/SYNB/835322000 03347/PAYMENT FROM PHONEPE JAIPUR_CENTR	YBL395acaccd2d	14/09/20		475.00	661.00
16/09/20	UPI/CR/02608690738/GOPAL/SYNB/835322000 03347/PAYMENT FROM PHONEPE JAIPUR_CENTR	YBL35236336e68	16/09/20		450.00	1,111.00
16/09/20	UPI/CR/02608690738/GOPAL/SYNB/835322000 03347/PAYMENT FROM PHONEPE JAIPUR_CENTR	YBL4d6e893f62e	16/09/20		1,080.00	2,191.00
18/09/20	UPI/DR/026232584073/PAHUL SHARMA/UBIN/730102010005368/PAYMENT FROM PHONEPE JAIPUR_CENTR	YBL654367da835	18/09/20	10.00		2,181.00
18/09/20	UPI/DR/026260879540/PANCHOLI FILLING STN HFCL/PYTM/19744201000007/PAYMENT FROM PHONEPE JAIPUR_CENTR	YBL46d12f4441a	18/09/20	100.00		2,081.00
18/09/20	UPI/DR/026215816613/MR KANA RAM	YBL9e507ed8b83	18/09/20	5.00		2,076.00

18/09/20	MEENA/ALLA/50208406050/PAYMENT FROM PHONEPE JAIPUR_CENTR	YBL8565860a4ed	18/09/20	15.00	2,061.00
18/09/20	UPI/DR/026216939491/RAJESH SAINI/BARB/32718100004585/PAYMENT FROM PHONEPE JAIPUR_CENTR	YBL4df1fb3b01e	18/09/20	70.00	1,991.00
20/09/20	UPI/DR/026432785285/ANKISHAN KUMAR FRJAFAT/BARB/32710100013858/PAYMENT FROM PHONEPE JAIPUR_CENTR	YBLd61a807082c	20/09/20	1,000.00	991.00
20/09/20	UPI/DR/026456552236/DEENDRAYAL FRAJAFAT/BARB/32718100003701/PAYMENT FROM PHONEPE JAIPUR_CENTR	YBL59fb74e1013	20/09/20	20.00	971.00
20/09/20	UPI/DR/026448777522/PANCHOLI FILLING STN HFCL/PYTM/19744201000007/PAYMENT FROM PHONEPE JAIPUR_CENTR	YBL1ef65ed99c3	20/09/20	100.00	871.00
21/09/20	AE01WDL026514121403 JAIPUR_CENTR		21/09/20	700.00	171.00
22/09/20	UPI/DR/026610191952/MR KANA RAM MEENA/ALLA/50208406050/PAYMENT FROM PHONEPE JAIPUR_CENTR	YBLf31dff57812	22/09/20	20.00	151.00
23/09/20	UPI/CR/026754408744/MOHIT UG KAILASH MALI/RUBL/2015221226483590/PAYMENT FROM PHONEPE JAIPUR_CENTR	YBL87696d877e8	23/09/20	100.00	251.00
23/09/20	UPI/DR/026718592289/MS KHANDELWAL DEPARTMENT/PYTM/19744201000007/PAYMENT FROM PHONEPE JAIPUR_CENTR	YBLb26560f772c	23/09/20	25.00	226.00

Generation Date : 01-Oct-20 15:06

Generated by : 173006

Requesting Branch Code : 2212

CONTINUE

Page No . : 5

23/09/20	UPI/DR/026738990229/BABA MEDICAL AND GENERAL STORE/PYTM/19744201000007/PAYMENT FROM	YBL7b72e665908	23/09/20	110.00	116.00
24/09/20	UPI/DR/026606650477/MR KANA RAM MEENA/ALLA/50208406050/PAYMENT FROM PHONEPE JAIPUR_CENTR	YBL6597aebabb5	24/09/20	20.00	96.00
24/09/20	UPI/CR/026828937557/MOHIT UG KAILASH MALI/RUBL/2015221226483590/PAYMENT FROM PHONEPE JAIPUR_CENTR	YBL7a6cc9c43a2	24/09/20	200.00	296.00
25/09/20	UPI/DR/026944715585/MR KANA RAM MEENA/ALLA/50208406050/PAYMENT FROM PHONEPE JAIPUR_CENTR	YBL3d0facb8c75	25/09/20	15.00	281.00
25/09/20	UPI/DR/026964403108/MR KANA RAM MEENA/ALLA/50208406050/PAYMENT FROM PHONEPE JAIPUR_CENTR	YBLbf78651a21	25/09/20	10.00	271.00
28/09/20	UPI/DR/027206005323/MS KHANDELWAL DEPARTMENT/PYTM/19744201000007/PAYMENT FROM PHONEPE JAIPUR_CENTR	YBLb27144d5ce3	28/09/20	25.00	246.00
29/09/20	UPI/CR/027306520422/SIYARAM GODARA/PYTM/918769509733/PAYMENT FROM PHONEPE JAIPUR_CENTR	YBLc7708b9c7ec	29/09/20	500.00	746.00
29/09/20	UPI/DR/027318235716/MS KHANDELWAL DEPARTMENT/PYTM/19744201000007/PAYMENT FROM PHONEPE JAIPUR_CENTR	YBL7e89a2f8c6	29/09/20	100.00	646.00
29/09/20	UPI/DR/027306421436/LAXMI INDIAN OIL KSK NIMODIA/PYTM/19744201000007/PAYMENT FROM PHONEPE JAIPUR_CENTR	YBL106alc9375d	29/09/20	320.00	326.00
29/09/20	UPI/DR/027327020442/SIYARAM GODARA/PYTM/918769509733/PAYMENT FROM PHONEPE JAIPUR_CENTR	YBLa22e1671afd	29/09/20	250.00	76.00
01/10/20	MONTHLY INTEREST PAYOUT		30/09/20	11.00	87.00

STATEMENT SUMMARY :-
Opening Balance

Debits Credits Closing Bal

0.00

293,953.00

294,040.00

87.00

Dr Count
68

Cr Count
38

AN Small Finance Bank GST No. PAN Based :
Registered Office Address: AN Small Finance Bank, 19-A, Dhuleshwar Garden, Ajmer Road, Jaipur, Jaipur 302001

BASSI
NEAR SHANTI GARDEN
TOONGA ROAD, TEHSIL-BASSI BASSI-303301
01429-227785

यूनियन बैंक  **Union Bank**
of India

Issue date: 26-08-2016
Sr No: 1

शाखा BRANCH

शाखा का पता Branch Address

शाखा का फोन नं. /Branch Phone No.

खाता क्र. Account No.

In the Name of :

नाम Name i)

ii)

iii)

पेशा Occupation

पता Address

730102010003178

(SB GENERAL)

MS RAJU DEVI PRAJAPAT W/O CHANDRAMOHAN PRAJAPAT

Jaipur - 302 004

HOUSEWIFE

W/O CHANDRA MOHAN PRAJAPAT, DEVRA KA BAS

BASSI

BASSI, JAIPUR, RAJ

Pin : 303301 RAJASTHAN

INDIA

Branch Phone No : 01429-227785

Y/Reg No. 7301028123108

खाता खोलने की तारीख
Date of Opening A/c

नामांकन पंजीकृत / Nomination Registered : हाँ Y / नहीं N

लेखाकार Accountant

INDIAN INCOME TAX RETURN ACKNOWLEDGEMENT

[Where the data of the Return of Income in Form ITR-1 (SAHAJ), ITR-2, ITR-3, ITR-4, ITR-5, ITR-6, ITR-7 filed and verified electronically]

Assessment Year
2019-20

PERSONAL INFORMATION AND THE
ACKNOWLEDGEMENT
NUMBER

Name CHANDRA MOHAN PRAJAPAT			PAN EHEPP0158P	
Flat/Door/Block No DEVRA KA BAS	Name Of Premises/Building/Village		Form Number ITR-4	Status Individual
Road/Street/Post Office	Area/Locality BASSI			
Town/City/District JAIPUR	State RAJASTHAN	Pin/Zip Code 303301	Filed u/s 139(4)-Belated	
Assessing Officer Details (Ward/Circle)			ITO WD 1(1), JPR	
e-filing Acknowledgement Number			294537280220120	

COMPUTATION OF INCOME
AND TAX THEREON

1	Gross total income	1	249990		
2	Total Deductions under Chapter-VI-A	2	1250		
3	Total Income	3	248740		
3a	Deemed Total Income under AMT/MAT	3a	0		
3b	Current Year loss, if any	3b	0		
4	Net tax payable	4	0		
5	Interest and Fee Payable	5	0		
6	Total tax, interest and Fee payable	6	0		
7	Taxes Paid	a	Advance Tax	7a	0
		b	TDS	7b	0
		c	TCS	7c	0
		d	Self Assessment Tax	7d	0
		e	Total Taxes Paid (7a+7b+7c +7d)	7e	0
8	Tax Payable (6-7e)	8	0		
9	Refund (7e-6)	9	0		
10	Exempt Income	Agriculture	0	10	0
		Others	0		

Income Tax Return submitted electronically on 22-01-2020 16:36:23 from IP address 103.117.34.120 and verified by
CHANDRA MOHAN PRAJAPAT having PAN EHEPP0158P on 22-01-2020 16:40:22 from IP address
103.117.34.120 using Electronic Verification Code 6FXT11UDLI generated through Aadhaar OTP
mode.

DO NOT SEND THIS ACKNOWLEDGEMENT TO CPC, BENGALURU

Name of Assessee CHANDRA MOHAN PRAJAPAT
Father's Name GHASI LAL PRAJAPAT
Address DEVERA KA BAS, BASSI, JAIPUR, RAJASTHAN, 303301
Status Individual
Ward ITO WARD 7(4), JAIPUR 0
PAN EHEPP0158P
Residential Status Resident
Nature of Business WHOLESALE AND RETAIL TRADE- Retail sale of other products n.e.c.(09028)
A.O. Code R.JN-W-107-4
Filing Status Original
Aadhaar No.: 232047123645
Bank Name AU SMALL FINANCE BANK LIMITED, BASSI, JAIPUR, A/C NO.1911221224906041, Type: Saving, IFSC: AUBL0002212
Tele: Mob:8955970136
Passport No.:

Computation of Total Income

Income from Business or Profession (Chapter IV D)	248740	248740
Income u/s 44AD	248740	
Income from Other Sources (Chapter IV F)		1250
Interest From Saving Bank A/c	1250	
Gross Total Income		249990
Less: Deductions (Chapter VI-A)		
u/s 80TTA (Interest From Saving Bank Account)	1250	1250
Total Income		248740
Round off u/s 288 A		248740
Adjusted total Income (ATI) is not more than Rs. 20 lakh hence AMT not applicable.		248740

Tax Due 0
 Tax Payable 0

Tax calculation on Normal Income of Rs 248740/-

Exemption Limit :250000
 Normal Income :248740
 Due Date for filing of Return July 31, 2019
 Due date extended to 31/08/2019 F.NO.225/157/2019/ITA.II DT. 23.07.2019
 Income Declared u/s 44 AD gross receipt
 Gross Receipts/Turnover 745824.00
 Book Profit 248740.00 33.35 %
 Deemed Profit 59665.92 8.00 %
 Net Profit Declared 248740.00 33.35 %

NAME OF ASSESSEE : CHANDRA MOHAN PRAJAPAT A.Y. 2019-2020 PAN : EHEPP0158P

Bank Account Detail

S. No.	Bank	Address	Account No	MICR NO	IFSC Code	Type
1	AU SMALL FINANCE BANK LIMITED	BASSI, JAIPUR	191122122490604 1		AUBL0002212	Saving(Primary)
2	Syndicate Bank	BASSI, JAIPUR	83972200002121		SYNB0008397	Saving

**Detail of assets and income given in return form
Balance Sheet**

Liabilities			Assets		
S.No	Particulars	Amount	S.No	Particulars	Amount
1.	Partner/Member capital	0	1	Fixed Assets	0
2.	Secured Loans	0	2.	Inventories	0
3.	Unsecured Loans	0	3.	Sundry debtors	0
4.	Advances	0	4.	Balance with banks	0
5.	Sundry Creditors	0	5.	Cash in hand	42500
6.	Other liabilities	0	6.	Loan and advances	0
			7.	Other Assets	0
	Total	0		Total	42500

Signature
(CHANDRA MOHAN PRAJAPAT)

CompuTax : [CHANDRA MOHAN PRAJAPAT]

Government of Rajasthan
REGISTRATION & STAMPS DEPARTMENT, RAJASTHAN, AJMER
SUB-REGISTRAR : BASSI

Fee Receipt
Appendix I-Form No. 9 (Rule 75 & 131) Print Date : 15-10-2020 1:13 PM

Fee Receipt No	: 202002055003766	Receipt Date	: 15/10/2020
Name	: CHANDRA MOHAN PRAJAPAT,	Document S. No.	: 202001055003183
Address	: 0 ,DEVARA KA BAS BASSI ,BASSI ,JAIPUR		
Document Type	: Lease granted for a fine or premium or money advanced or development charges or security charges advanced in addition to the rent		
Face Value	: ₹ 53820	Evaluated Value	: ₹ 196650
Ord-Registration Fee	: ₹ 539	Fee for Memorandum Us_64_67	: ₹
CSI	: ₹ 300	Certified copying fees Us_57	: ₹ 0
Stamp (Memorandum)	: ₹	Reg. (memorandum)	: ₹
Surcharge	: ₹ 969	Stamp Duty	: ₹ 3230
Penalty	: ₹ 0	Inspection fee	: ₹ 0
Us_25_34	: ₹ 0	Commission	: ₹ 0
Custody	: ₹	Others	: ₹ 0
		Cash Amount Received	: ₹ 0
		Other than Cash	: ₹ 5038
		Total Amount	: ₹ 5038

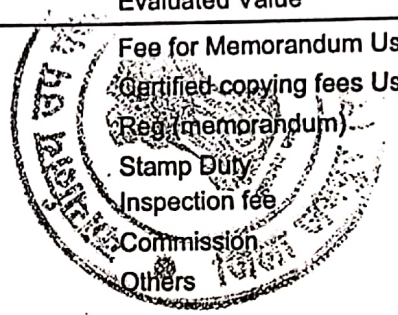

Mode of Payment (#Mode Number Amount #)

e-Gras Challan 43767716 ₹ 1528 # eStamp IN-RJ38592582515149S ₹ 3510

Signature of presenter or applicant for
copy or Search certificate

Cashier

Signature of recipient
and date of return receipt

2
SUB-REGISTRAR

उप पंजीयक
बस्सी (जयपुर)

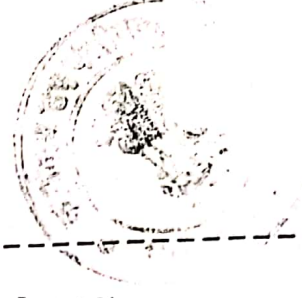

Presentation Endorsement

आज दिनांक 15 माह 10 सन् 2020 को 01:11 PM बजे
श्री/श्रीमती/सुश्री CHANDRA MOHAN PRAJAPAT पुत्र/पुत्री/पति श्री GHASI
LAL PRAJAPAT
उम्र 27 वर्ष, जाति 0-PRAJAPAT, व्यवसाय Farmer
निवासी House No.:0, Colony: DEVARA KA BAS BASSI, Area:
DEVARA KA BAS BASSI, City: BASSI, Pin code: 303301, District:
JAIPUR, State: RAJASTHAN
ने मेरे सम्मुख दस्तावेज पंजीयन हेतु प्रस्तुत किया।

चन्द्रमोहन

हस्ताक्षर प्रस्तुतकर्ता
202001055003183

हस्ताक्षर उप पंजीयक,
BASSI

Lease Deed executed by State Government, Jaipur/Jodhpur/Ajmer-Development Authority, UIT, local bodies, Gram Panchayat, and other local bodies under the Rajasthan urban areas (Permission for use of Agriculture land for non-agriculture purposes and allotment), Rules 2012 and under section 90A of RLR Act, 1956 or under any other relevant rules in favour of a person other than khatedar, on the basis of registered or duly stamped instrument. (in favour of male)

Fees Receipt Endorsement



रसीद नं.	202002055003766
दिनांक	15-10-2020
पंजीयन शुल्क ₹	539
प्रतिलिपि शुल्क ₹	0
पृष्ठांकन शुल्क ₹	300
अन्य शुल्क ₹	0
कमी स्टाम्प शुल्क ₹	3230
कमी सरचार्ज शुल्क ₹	969
कुल योग	5038

202001055003183

उप पंजीयक, BASSI

Lease Deed executed by State Government, Jaipur/Jodhpur/Ajmer-Development Authority, UIT, local bodies, Gram Panchayat, and other local bodies under the Rajasthan urban areas (Permission for use of Agriculture land for non-agriculture purposes and allotment), Rules 2012 and under section 90A of RLR Act, 1956 or under any other relevant rules in favour of a person other than khatedar, on the basis of registered or duly stamped instrument. (in favour of male)



Endorsement of Execution

अनु क्र.	पक्षकारों का नाम व पता	छायाचित्र	अंगूठा	पक्षकारों का प्रकार
1	श्री/श्रीमती/सुश्री JDA, पुत्र/पुत्री/पति श्री JDA, व्यवसाय जाति Jaipur Development Authority			Executant Age : 0 Signature :
2	श्री/श्रीमती/सुश्री CHANDRA MOHAN PRAJAPAT, पुत्र/पुत्री/पति श्री GHASI LAL PRAJAPAT, व्यवसाय Farmer जाति 0-PRAJAPAT House No.:0, Colony: DEVARA KA BAS BASSI , Area: DEVARA KA BAS BASSI , City: BASSI, Pin code: 303301, District: JAIPUR, State: RAJASTHAN			Claimant Age : 27 Signature :

ने लेख्यपत्र Lease Deed executed by State Government, Jaipur/Jodhpur/Ajmer-Development Authority, UIT, local bodies, Gram Panchayat, and other local bodies under the Rajasthan urban areas (Permission for use of Agriculture land for non-agriculture purposes and allotment), Rules 2012 and under section 90A of RLR Act, 1956 or under any other relevant rules in favour of a person other than khatedar, on the basis of registered or duly stamped instrument. (in favour of male) को पत्र सुन व समझकर निष्पादन करना स्वीकार किया।

प्रतिफल राशि रु 53820/- पूर्व में / मेरे समक्ष / में से रु 53820/- पूर्व में ————— ये मेरे समक्ष प्राप्त करना स्वीकार किया।

उक्त निष्पादन कर्ता की पहचान निम्न व्यक्तियों ने की है, जिनके हस्ताक्षर एवं अंगूठा निशान मेरे समक्ष लिए गए हैं।

अनु क्र.	गवाहों का नाम व पता	छायाचित्र	अंगूठा	हस्ताक्षर
1	Name: श्री/श्रीमती/सुश्री RAMAVATAR MEENA, पुत्र/पुत्री/पति श्री SHRI RAM MEENA जाति MEENA Age: 44 Add: House No.:0, Colony: SARAN TIRAHA BASSI , Area: SARAN TIRAHA BASSI , City: BASSI, Pin code: 303301, District: JAIPUR, State: RAJASTHAN			Signature

202001055003183

उप पंजीयक, BASSI

Lease Deed executed by State Government, Jaipur/Jodhpur/Ajmer-Development Authority, UIT, local bodies, Gram Panchayat, and other local bodies under the Rajasthan urban areas (Permission for use of Agriculture land for non-agriculture purposes and allotment), Rules 2012 and under section 90A of RLR Act, 1956 or under any other relevant rules in favour of a person other than khatedar, on the basis of registered or duly stamped instrument. (in favour of male)



सत्यमेव जयते

INDIA NON JUDICIAL Government of Rajasthan

e-Stamp

Certificate No. : IN-RJ38592566605751S
 Certificate Issued Date : 09-Oct-2020 02:46 PM
 Account Reference : SHCIL (FI)/ rjshcil01/ RAMBAGH/ RJ-JP
 Unique Doc. Reference : SUBIN-RJRJSHCIL0168231511840731S
 Purchased by : CHANDRAMOHAN PRAJAPAT
 Description of Document : Article 33 Lease Deed excted by St Govt,JAI/JDP/AJM-Dev Auth,UIT,local bodies,Gram Panchayat and otherLocalBodies under the RajUrbanAreas(PermissionForUse Of Agri.LandForNon-Agri.Purposes and allotment)Rules2012 and u/s 90A of RLR Act 1956orUnderAnyOther RelevantRulesInFavOfKhatedarHimself. (in fav.of male)

Property Description : BASSI
 Consideration Price (Rs.) : 0
 (Zero)
 First Party : JDA
 Second Party : CHANDRAMOHAN PRAJAPAT
 Stamp Duty Paid By : CHANDRAMOHAN PRAJAPAT
 Stamp Duty Payable (Rs.) : 50
 (Fifty only)
 Surcharge for Infrastructure Development (Rs.) : 5
 (Five only)
 Surcharge for Propagation and Conservation of Cow (Rs.) : 10
 (Ten only)
 Stamp Duty Amount(Rs.) : 65
 (Sixty Five only)



उप पंजीयक
वस्ती (जयपुर)



जीजी खातेदारी की वरदान
वि.ई. योजना में भूखण्ड संख्या/
संख्या नं. 43 क्षेत्रफल 115
वर्गफुट को लीज सशि हेतु 22.08.20
रुपये के स्टाम्प संलग्न है।

14/10

उपायुक्त एवं प्राधिकृत अधिकारी
जोन-13
जयपुर विकास प्राधिकरण, जयपुर

LR 0011232917

VOID VOID VOID

Statutory Alert:

- The authenticity of this Stamp certificate should be verified at 'www.shcilestamp.com' or using e-Stamp Mobile App of Stock Holding. Any discrepancy in the details on this Certificate and as available on the website / Mobile App renders it invalid.
- The onus of checking the legitimacy is on the users of the certificate.
- In case of any discrepancy please inform the Competent Authority.



सत्यमेव जयते

INDIA NON JUDICIAL Government of Rajasthan

e-Stamp

Certificate No. : IN-RJ38592582515149S
 Certificate Issued Date : 09-Oct-2020 02:46 PM
 Account Reference : SHCIL (Fi)/ rjshcil01/ RAMBAGH/ RJ-JP
 Unique Doc. Reference : SUBIN-RJRJSHCIL0168231648885888S
 Purchased by : CHANDRAMOHAN PRAJAPAT
 Description of Document : Article 33 Lease Deed excted by St Govt,JAI/JDP/AJM-Dev Auth,UIT,local bodies,Gram Panchayat and otherLocalBodies under the RajUrbanAreas(PermissionForUse Of Agri.LandForNon-Agri.Purposes and allotment)Rules2012 and u/s 90A of RLR Act 1956orUnderAnyOther RelevantRulesInFavOfKhatedarHimself. (in fav.of male)
 Property Description : BASSI
 Consideration Price (Rs.) : 0 (Zero)
 First Party : JDA
 Second Party : CHANDRAMOHAN PRAJAPAT
 Stamp Duty Paid By : CHANDRAMOHAN PRAJAPAT
 Stamp Duty Payable (Rs.) : 2,700 (Two Thousand Seven Hundred only)
 Surcharge for Infrastructure : 270 (Two Hundred And Seventy only)
 Development (Rs.) : 540 (Five Hundred And Forty only)
 Surcharge for Propagation and Conservation of Cow (Rs.) : 3,510 (Three Thousand Five Hundred And Ten only)
 Stamp Duty Amount(Rs.) :



2



नीजि खातेदारी की धरसाना
 योजना में भूखण्ड संख्या /
 प्लॉट नं. 43 क्षेत्र नं. 115
 वर्ग मीटर के क्षेत्र का प्रति हेक्टर 27000 रु.
 रुपये के एतान्त परिसर है।

2/10
 सफासुलत एवं प्राधिकृत अधिकारी
 जयपुर विकास प्राधिकरण, जयपुर

0011232916

VOID VOID VOID

Statutory Alert:

1. The authenticity of this Stamp certificate should be verified at 'www.shcilestamp.com' or using e-Stamp Mobile App of Stock Holding. Any discrepancy in the details on this Certificate and as available on the website / Mobile App renders it invalid.
2. The onus of checking the legitimacy is on the users of the certificate.
3. In case of any discrepancy please inform the Competent Authority.

Under 54 Endorsement

धारा 54 के तहत प्रमाण-पत्र प्रमाणित किया जाता है कि इस लेख पत्र की मालियत रु 196650 मानते हुए इस पर देय कमी मुद्रांक राशि रु 3230 पर कमी पंजीयन शुल्क रु 539, सरचार्ज राशि 969 कुल रु 4738 रसीद संख्या 202002055003766 दिनांक 15-10-2020 में जमा किये गये हैं।

अतः दस्तावेज को रु 3230 के मुद्रांकों पर निष्पादित माना जाता है।

202001055003183

उप पंजीयक, BASSI

Lease Deed executed by State Government, Jaipur/Jodhpur/Ajmer-Development Authority, UIT, local bodies, Gram Panchayat, and other local bodies under the Rajasthan urban areas (Permission for use of Agriculture land for non-agriculture purposes and allotment), Rules 2012 and under section 90A of RLR Act, 1956 or under any other relevant rules in favour of a person other than khatedar, on the basis of registered or duly stamped instrument. (in favour of male)

Registration Endorsement

आज दिनांक 16/10/2020 को पुस्तक संख्या 1 जिल्द संख्या 387 में पृष्ठ संख्या 169 क्रम संख्या 202003055101872 पर पंजीबद्ध किया गया तथा अतिरिक्त पुस्तक संख्या 1 जिल्द संख्या 1475 के पृष्ठ संख्या 199 से 208 पर चस्पा किया गया।

202001055003183

उप पंजीयक, BASSI

"The contents of this certificate can be verified and authenticated world-wide by any means using the QR code or the unique identification number. The QR code collection center address displayed at www.shriite.com is free of cost."

"Any alteration in this certificate renders it invalid. Use of an altered certificate without all the security features could constitute a criminal offence."

"This document contains security features like coloured background with Lacey Geometric Flexible patterns and Subtle Logo images, Complex ornamental design borders, Anti - copy text, the appearance of micro printing, artificial watermarks and other Overt and Covert features."

SITE PLAN OF RESIDENTIAL PLOT NO. - 43

SCHEME - BARSANA CITY (NIJI KHATEDARI)

VILLAGE - BASSI , TEH. (BASSI , JAIPUR)

AREA - 115.00 Sq.Yard

SCALE 1:25

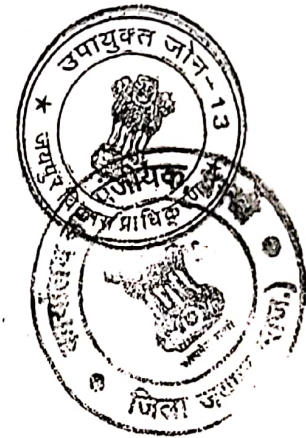
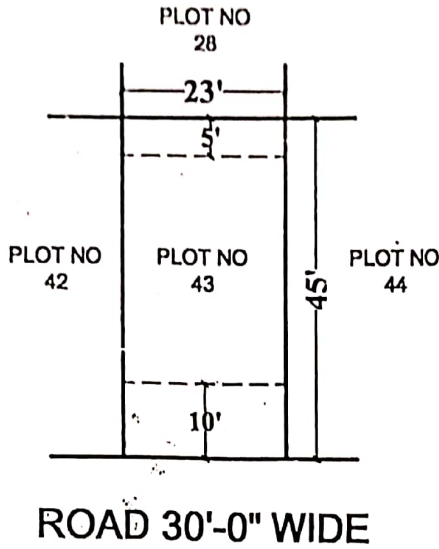

THE CONSTRUCTION PERMISSION OF BUILDING REMAINING AS SUCH

(A) SET BACKS

FRONT = 10'-0"

REAR = 5'-0"

SIDE-1 = NIL

SIDE-2 = NIL

(B) MAXIMUM PERMISSIBLE HEIGHT : 8 MTR

(C) STORIES : BASEMENT , GROUND FLOOR AND FIRST FLOOR

(D) CONSTRUCTION PERMISSION VALID UP TO 5 YEAR FROM THE DATE OF LEASE DEED ISSUED

(E) FOR CONSTRUCTION OF BUILDING REMAINING AS PER BYE LAWS



SITE ENGINEER
ZONE 13

ATP/DTP
ZONE 13

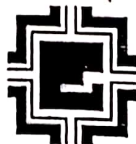
14/10
प्राधिकरण अधिकारी एवं उपायुक्त
DY.COMMISSIONER
ZONE 13 जयपुर

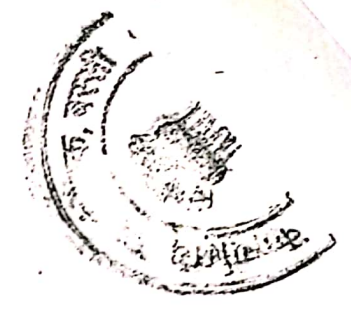

JAIPUR DEVELOPMENT AUTHORITY JAIPUR



Registration Endorsement

आज दिनांक 16/10/2020 को
पुस्तक संख्या 1 जिल्द संख्या 387 में
पृष्ठ संख्या 169 क्रम संख्या 202003055101872 पर पंजीबद्ध किया गया तथा
अतिरिक्त पुस्तक संख्या 1 जिल्द संख्या 1475 के
पृष्ठ संख्या 199 से 208 पर चस्पा किया गया।

202001055003183

उप पंजीयक, BASSI

Lease Deed executed by State Government, Jaipur/Jodhpur/Ajmer Urban Development Authority, UIT, local bodies, Gram Panchayat, and other local bodies under the Rajasthan urban areas (Permission for use of Agriculture land for non-agriculture purposes and allotment), Rules 2012 and under section 90A of RLR Act, 1956 or under any other relevant rules in favour of a person other than khatedar, on the basis of registered or duly stamped instrument. (in favour of male)



जयपुर विकास प्राधिकरण, जयपुर

राजस्थान नगरीय क्षेत्र (कृषि भूमि का गैर-कृषिक प्रयोजन के लिए उपयोग की अनुमति और आवंटन) नियम, 2012 के नियम 22 के अन्तर्गत भूमि का पट्टा विलेख

पट्टा विलेख आज वर्ष 2020 के माह 10 के 14 वे दिन जयपुर विकास प्राधिकरण/ 4582

इसके बाद नगर निकाय कहकर संबोधित किया गया है। प्रथम पक्ष एवं श्री श.र. मोहन प्रताप

जति प्रताप व्यवसाय निवासी दारा जगदल प्रताप (जिसको इसके बाद लीजधारक संबोधित किया गया है) द्वितीय पक्ष तथा इस इबारत में जहाँ कहीं प्रयोग में ऐसा अर्थ निकले, उनके उत्तराधिकारी, विधवा, प्रबंधक, प्रतिनिधि और भुक्तिकर्ता अलैह भी सम्मिलित होंगे) के मध्य निष्पादित हुआ है।

यह विलेख साक्ष्यकित करता है कि प्रीमियम तथा विकास शुल्क की रकम जो लीजधारक (पट्टाधारक) के द्वारा अदा कर दी गई है और जिसकी रसीद नगर निकाय के द्वारा स्वीकार कर ली गई है, और इसमें उल्लेखित शर्तों और करारों जो लीजधारक द्वारा निष्पादित तथा पालन किये जायेंगे, के एवज में नगर निकाय इनके द्वारा लीजधारक को जमीन का वह जमावा भूखण्ड (जिसे इसके बाद उक्त भूखण्ड कहकर संबोधित किया गया है) प्रदान और लीज करती है जो योजना रसावा सिटी राज्य ग्राम रसावा के रसावा/भूखण्ड संख्या 43 क्षेत्रफल 115 में स्थित है और जो अपनी सीमा और क्षेत्रफल के साथ इसके अन्तर्गत लिखे गये परिशिष्ट में अधिक पूर्णरूपेण वर्णित है तथा जिसका अधिकार विशेष रूप से इससे संलग्न नक्शे में लाल रंग में दिखाया गया है, और जिस पूर्ण स्वामित्व संबंधी स्वत्वों सहित किन्तु निम्नलिखित तमाम व प्रत्येक अपवादों, संरक्षणों, प्रतिबंधों, बंधनों, शर्तों और करारों के अधीन खरीददार अपने उपयोग, उपभोग और इस्तेमाल के लिए अपने अधिकार में रखेगा, अर्थात:-

- लीजधारक नगर निकाय के कार्यालय में या ऐसे स्थान पर जिसे नगर निकाय समय-समय पर इस हेतु नियत कर दे, प्रत्येक वर्ष अप्रैल के प्रथम दिन उक्त भूखण्ड के संबंध में उक्त नियमों के नियम 20 के उप-नियम (1) के अन्तर्गत निर्धारित किये गये नगरीय निर्धारण (शहरी जमाबन्दी या भूमि का किराया) के तौर पर रूपये अंक मात्र पेशगी अदा करेगा, परन्तु लीजधारक, यदि चाहे तो, एक बारीय नगरीय निर्धारक (शहरी जमाबन्दी या भूमि का किराया) की राशि जमा करा सकेगा, जो उस वर्ष, जिसमें राशि जमा करायी जाती है, को सम्मिलित करते हुए, पूर्ण वार्षिक नगरीय निर्धारण की राशि के आठ गुणा के बराबर होगी और इस प्रकार जमा कराई गयी नगरीय निर्धारण की राशि के फलस्वरूप लीजधारक उक्त भूखण्ड पर नगरीय निर्धारण की राशि के संदाय के दायित्व से छूट प्राप्त करने का अधिकारी होगा।
- पट्टेदार द्वारा जयपुर विकास प्राधिकरण, जयपुर के कार्यालय में या राज्य सरकार द्वारा समय-समय पर नियत अन्य स्थान पर नियमानुसार दर 117 रूपये प्रति वर्गगज से कुल नियमानुसार राशि रूपये देय होती है जो चालान नं. 400 दिनांक 4.11.2011 से जमा है। इसका 25 प्रतिशत की दर शहरी जमाबन्दी देय है। आदेश क्रमांक : एन-9(15) यू.डी./3/2001 दिनांक 15.1.2002 से 8 वर्षों लीज राशि रूपये देय होती है, जो चालान नं. 400 दिनांक 4.11.2011 से जमा है।
- एक बार नियत किया गया नगरीय निर्धारण या भूमि का किराया प्रत्येक 15 वर्ष के पश्चात् और रूपये या दान या अन्यथा द्वारा ऐसे अन्तरण पर भी पुनरीक्षण का दायी होगा और ऐसी वृद्धि प्रत्येक अवसर पर ऐसे पुनरीक्षण या, रूपये के समय नगरीय निर्धारण या भूमि के किराये का 25 प्रतिशत होगी।
- पट्टे की अवधि :- पट्टाधृति अधिकार 99 वर्ष के लिए होगा।
- उक्त भूखण्ड का उपयोग केवल अवसोप प्रयोजन, जिसके लिए नगर निकाय द्वारा उक्त नियमों के अन्तर्गत अनुमति दी गयी है, के लिए किया जाएगा और इसी प्रयोजन के उपयोग हेतु इस भूखण्ड पर भवन का निर्माण किया जायेगा।
- इस पट्टा विलेख की तारीख से 7 वर्ष, या ऐसी अतिरिक्त अवधि के भीतर जो नियम-26 के अन्तर्गत बड़ा दी जायें, लीजधारक के द्वारा इस भूखण्ड पर भवन का निर्माण कराया जायेगा।
- लीजधारक उक्त भूखण्ड को आगे और अन्तरित या उप-पट्टे पर दे सकेगा। उक्त नियमों में अन्तर्विष्ट निबंधन और शर्तों और अन्य उपबंध, यथावश्यक परिवर्तन सहित, अन्तरिती या उप-पट्टेदार पर इस प्रकार लागू होंगे मानो प्रश्नगत उक्त भूखण्ड नगर निकाय द्वारा दिया गया है या अन्तरित किया गया है। लीजधारक द्वारा उप-पट्टे की कालावधि स्वयं द्वारा अवधारित की जायेगी किन्तु किसी भी दशा में मूल पट्टे की अवधि से अधिक नहीं होगी। उप-पट्टे उक्त नियमों में विहित समस्त अन्य निबंधनों और शर्तों या किन्हीं पृथक आदेशों द्वारा, जो राज्य बस्ती (जयपुर) द्वारा समय-समय पर इस निमित्त विनिर्दिष्ट मामलों में जारी किये जायें, शासित होंगे।
- उक्त भूखण्ड के अन्तरण के मामले में, अन्तरिती के पक्ष में नाम में अन्तरण के लिए नगर निकाय को आवेदन के साथ रजिस्ट्रारकृत विक्रय विलेख, दान विलेख, या वसीयत या अन्य सुसंगत दस्तावेज प्रस्तुत किये जायेंगे। प्रत्येक अन्तरण के लिए आवेदन के साथ दस रूपये प्रति वर्गमीटर की दर से अन्तरण फीस निक्षिप्त की जायेगी। परन्तु लीजधारक की मृत्यु के मामलों में इस नियम के अधीन कोई फीस प्रभारित नहीं की जायेगी।
- उक्त नियमों के अधीन किसी व्यक्ति के प्रति परादेय प्रीमियम या नगरीय निर्धारण या ब्याज, आन्तरिक/बाह्य विकास प्रभारों का कोई बकाया राजस्थान भू-राजस्व अधिनियम, 1956 के अधीन भू-राजस्व की बकाया के रूप में लीजधारक से वसूलीय होगा।
- यदि आबंटन या पट्टा विलेख के निष्पादन के पश्चात् यह पाया जाता है कि आबंटन या पट्टा विलेख विधि की दुरभिसंधि या उसके उल्लंघन में कपटपूर्ण दस्तावेज के आधार पर दुर्यपदेशन द्वारा अभिप्राप्त किया गया है या आबंटन या पट्टा विलेख के निबंधनों और शर्तों का अतिक्रमण किया गया है तो नगर निकाय उक्त भूखण्ड पर उसके किसी सन्निर्माण सहित उसे प्रतिसंभत करेगा जो सभी प्रभारों से रहित नगर निकास में निहित समझे जायेंगे, और नगर निकाय किसी भी व्यक्ति को कारित किसी भी प्रकार की नुकस्तानी के लिए दायी नहीं होगा।
- इस पट्टा विलेख के आधार पर उक्त भूखण्ड को सरकार/जीवन बीमा निगम/शिड्यूलड बैंक/सरकार ऋणदात्री संस्था/ एच.डी.एफ.सी अथवा नेशनल बैंक द्वारा अधिकृत ऋणदात्री संस्थाओं के पास ऋण के लिए बंधक रखा जा सकेगा।

* जो लागू नहीं हो उसे काट दें।

प्राधिकरण अधिकारी एवं उपायुक्त
जोन - 13
जयपुर विकास प्राधिकरण, जयपुर

(क.प.उ.)



परिशिष्ट

करबे का नाम: बरसी
राजस्व ग्राम: बरसी
खसत नम्बर: 43
योजना का नाम: बरसात सिंचि
विस्तृत नाप सहित क्षेत्रफल वर्ग गज/मीटर: 115 वर्ग गज

कोई हो 43
मानचित्र संलग्न है।



भूखण्ड की संख्या यदि
दक्षिण

नोट:- इस भूखण्ड की शहरी जमाबन्दी को जोड़कर पंजीकृत मूल्य राशि रु. 220000 के नं. 11232912 के कुल संख्या 17.1.20 बहसियत पट्टा इसके साथ लगाये जाते हैं। इसके साक्षी के रूप में इसके फरीकेन ने इसके बाद प्रत्येक दशा में निर्देशित स्थानों और तारीखों पर अपने-अपने हस्ताक्षर कर दिये गये हैं।

जयपुर विकास प्राधिकरण की ओर से
आज सन् 2020 के माह 10 के 17 वें दिन
श्री. लालेश कुमार जोशी राज
ने निम्न की उपस्थिति में (स्थान) में हस्ताक्षर किये-

14/10
जयपुर विकास प्राधिकरण-प्रमुख उपस्थित
(सक्षम अधिकारी के हस्ताक्षर एवं मोहर)
जयपुर विकास प्राधिकरण, जयपुर

साक्षी

साक्षी :-
1. नाम मुहम्मद चन्द मीणा
पुत्र श्री. घासी राम
व्यवसाय प्राधिकरण सेवा, जयपुर
निवास स्थान

2. नाम शिरीश चन्द्र शर्मा
पुत्र श्री. चन्द्र शर्मा
व्यवसाय 6-12 कर्मचारी
निवास स्थान जयपुर 2155

साक्षी

आज 12 सन् 2020 के माह 10
के 10 वें दिन को निम्नलिखित की उपस्थिति में उक्त
श्री. चन्द्र मीणा प्रजापति
लीजधारक द्वारा कार्यालय में हस्ताक्षर किये गये।
जयपुर-17

लीजधारक-द्वितीय पक्ष

साक्षी :-
1. नाम हरबंस मीणा
पुत्र किशन लाल मीणा
व्यवसाय
निवास स्थान गढ़ बरसी (जयपुर)

साक्षी

2. नाम रामावतार मीणा
पुत्र श्री. राम मीणा
व्यवसाय
निवास स्थान बरसी (जयपुर)

साक्षी



2020-11-04(Wed) 11:08(AM)





2020-11-04(Wed) 11:08(AM)







2020-11-04(Wed) 11:08(AM)



2020-10-29(Thu) 04:07(PM)



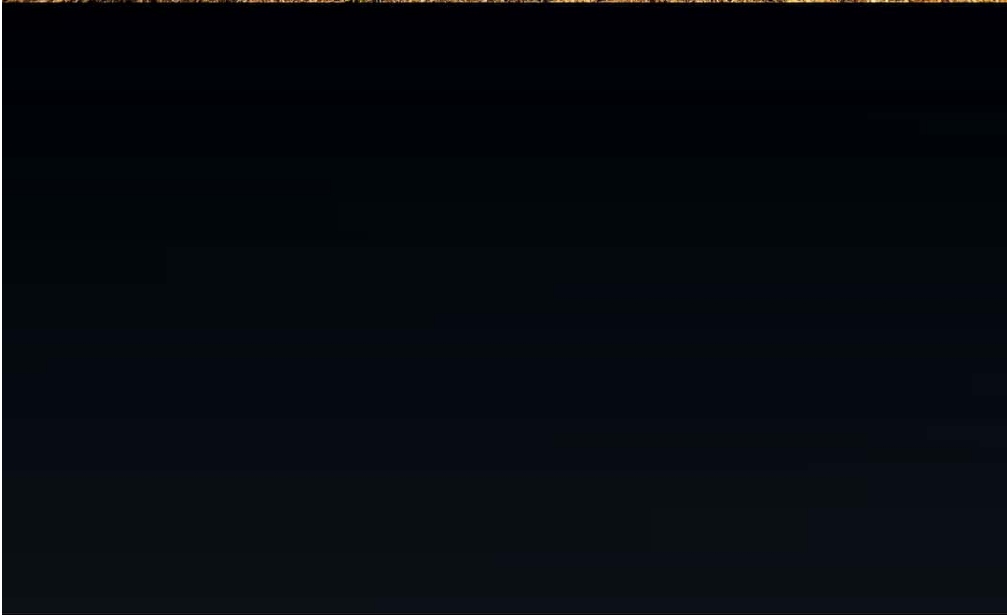
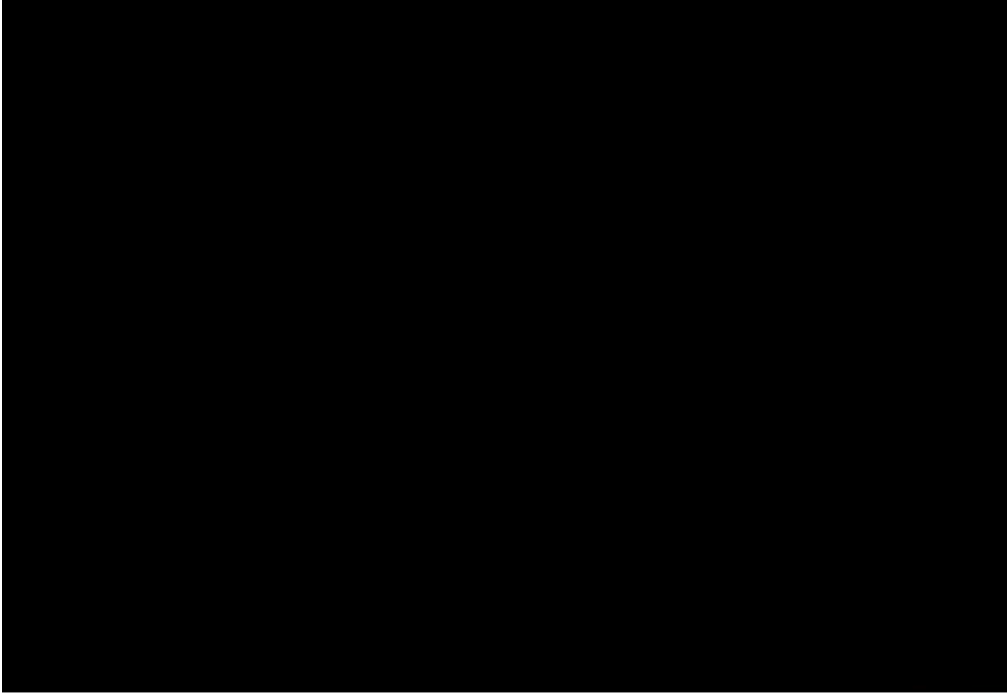

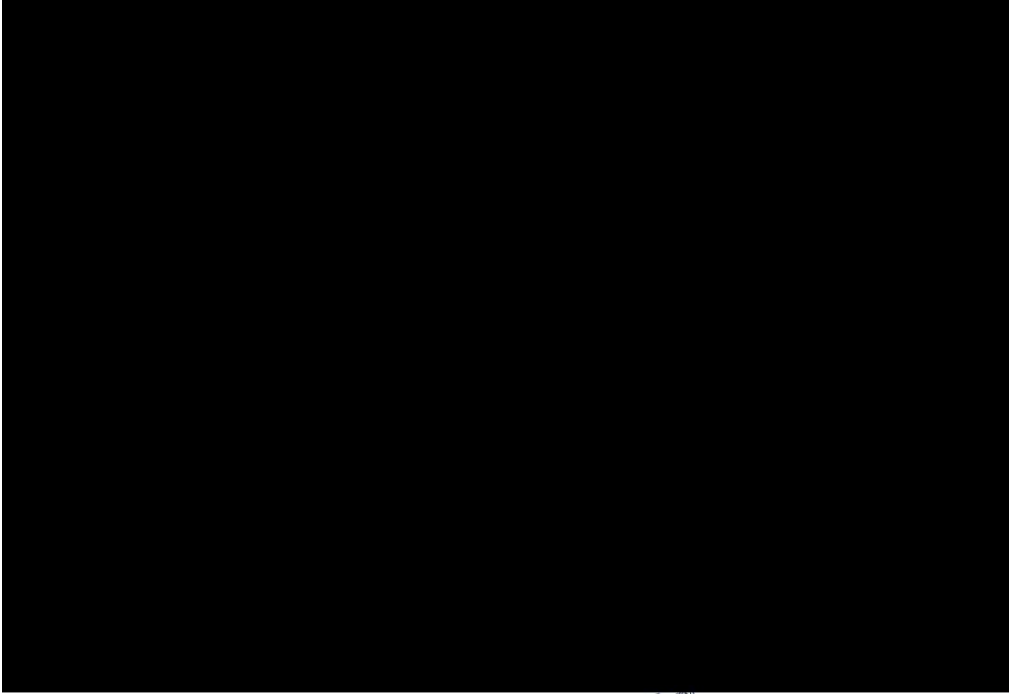

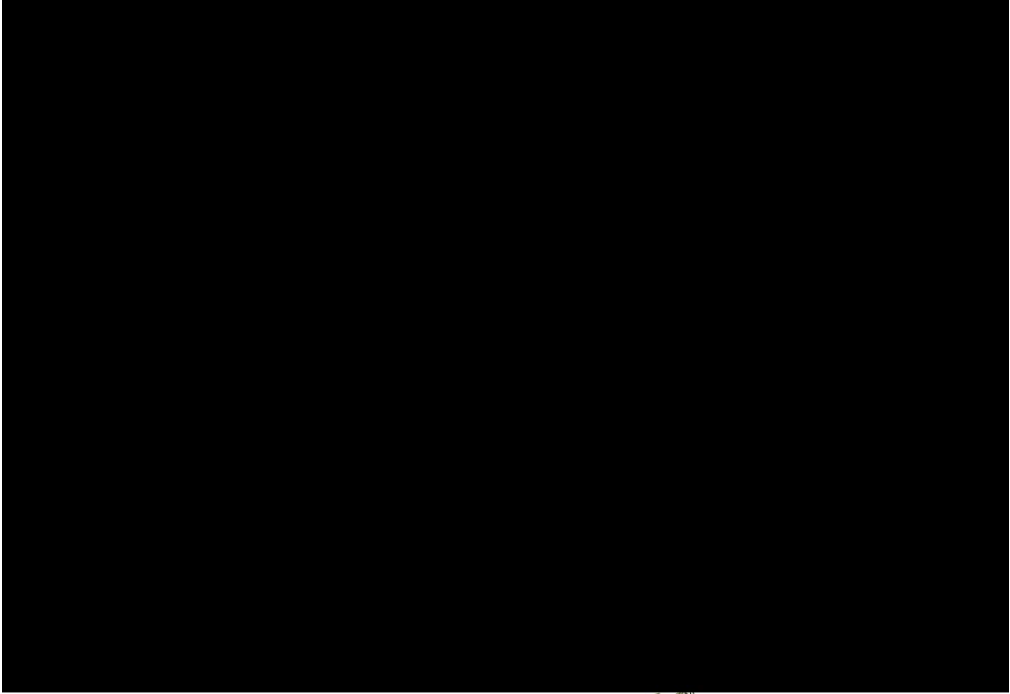





MS FINCAP PVT.LTD.

Business / Emp. PD Format.			
Loan Amount		2 LAC	
EMI Amt. Comfortable		10000/-	
Visit Date		04-11-2020	
Location		BRS	
Applicant Name		CHANDRA MOHAN PRASAD	
Working details (Business / Salaried)		SHOP + MARKET WORK	
Co-App Name		RAJU DEVI	
Co-App Relation with App		WIFE	
Age		24 YEARS	
Occupation		SHOP	
From when in the occupation			
Previous Employer / Employment/ Business.			
Address of current Business / Emp.			
Case Type		PLIC + BCL	
Property Type / Loan Amount.			
Family Members Details			
Brother	0	Name	Studying Details
Sister	0		Fees
Son	2		School Pvt / Gov.
Daughter	X		
Father	1		
Mother	1		
Wife	1		
Family member Income Details			
	Business Type	Income generated / Month	Contact No.
1	CHANDRA MOHAN in SHOP	20K	7976042932
2	RAJU DEVI in SHOP	20K	MARKETING
3			
4			

MS FINCAP PVT.LTD.



5							
6	Property Details						
	Area of Land	JDA					
	Address of property	BASSI					
	Property Type	JDA					
	Distance from branch.	560 meters.					
	Development seen on visit.	50%					
	Approx. Land Rate	70000/-					
	Land mark	BASSI					
	Property Value in Total approx.	70000/-					
	Neighbor Check Business						
	Name	Contact Number					
1							
2							
3							
	Running Loan Details	Loan Type	Company Name	Amount	EMI Paid / Remaining		
1							
2							
3							
4							
5							
6							
	Customer Signature	BM Signature	RO Signature				

04/11-2020